

# 中铁检验认证中心

## 认证公告

2016年第39号（总第276号）

中铁检验认证中心（CRCC）是经国家认证认可监督管理委员会批准，具有第三方公正地位的产品认证机构，批准号为CNCA-R-2002-102。

CRCC在国家认监委批准的范围内，按照国际通行认证模式开展产品认证工作。

现将本次经专家工作组评定、CRCC作出认证决定的企业名单（2016年10月08日至2016年10月14日）公布如下：

### 一、初次获证企业

#### **专业小类：22.04.0310 机车用主空气压缩机**

##### **申请人：南昌铁路通达工贸有限责任公司**

生产厂：南昌艾普空气技术有限责任公司

制造地址：江西省南昌市青山湖区顺外路658号（湖坊工业园C12栋）

1、证书编号：CRCC10216P11192R1M

产品名称：铁道机车用螺杆空气压缩机组

规格型号：AR-30AD(图号:AR-01/01-II)；AR-30AD1(图号:AR-02/01)；AR-30AD3(图号:AR-02/01-II)

认证标准和技术要求：TB/T2710.2-2015；

有效期：2016年10月14日至2021年10月13日

#### **专业小类：22.04.0335 机车用牵引变流器/整流柜水泵机组**

##### **申请人：大连帝国屏蔽电泵有限公司**

生产厂：大连帝国屏蔽电泵有限公司

制造地址：辽宁省大连市旅顺口区三涧堡工业科技园区

1、证书编号：CRCC10216P11020R1M

产品名称：机车变流器冷却系统用屏蔽电泵

规格型号：

F20-017H4-0305RZ1-BV（图号：外形图 JE-70042，断面图JH-70067）；

F20-3111H4-0305R1-BV（图号：外形图 JE-60915，断面图JH-70067）；

F20-3115A4-0305R1-AV（图号：外形图JE-62053，断面图JH-70390）；

F20-3115H4-0305S1-BV（图号：外形图 JE-62015，断面图JH-70166）；

F20-3115H4-0305S1-BV-21.7/6.4（图号：外形图JE-70051，断面图JH-70166）；

F20-3215A4-0305S1-AV（图号：外形图JE-61505，断面图JH-70390）；

F20-3215A4-0305S1-BV（图号：外形图JE-61505，断面图JH-70390）；

F40-3115H4-0305S1-BV-20/5.4（图号：外形图JE-70053，断面图JH-70428）；

F40-3215A4-0305S1-AV(160)（图号：外形图JE-70047，断面图JH-70390）；

F40-3215A4-0305S1-AV（图号：外形图 JE-70039，断面图JH-70390）；

F40-3215C4-0405S1-BV（图号：外形图JE-70045，断面图JH-1250）；

F40-3215H4-0406S1-AV（图号：外形图JE-70049，断面图JH-70390）；

F41-217C4-0405S1-BV（图号：外形图 JE-6993，断面图JH-1250）

认证标准和技术要求：TJ/JW016-2014；

有效期：2016年10月14日至2021年10月13日

## **专业小类：22.04.1303 铁路桥梁支座**

**申请人：北京铁科首钢轨道技术股份有限公司**

生产厂：北京铁科首钢轨道技术股份有限公司

制造地址：场所1：辽宁省兴城市郭家镇（铸造、机加工、后处理、组装修配等制造全过程）  
场所2：北京市昌平区沙河镇沙阳路南24号（机加工）

1、证书编号：CRCC10216P10417R1M-7

产品名称：铁路桥梁盆式支座

规格型号：KTPZ型 ≤45000 kN - C 常温型/F 耐寒型

认证标准和技术要求：TB/T2331-2013；

有效期：2016年10月12日至2021年10月11日

3、证书编号：CRCC10216P10417R1M-8

产品名称：铁路桥梁球型支座

规格型号：TJQZ型 ≤7000 kN - C 常温型/F 耐寒型

认证标准和技术要求：TB/T3320-2013；

有效期：2016年10月12日至2021年10月11日

4、证书编号：CRCC10216P10417R1M-9

产品名称：铁路桥梁钢支座 YZM

规格型号：YZM型 ≤3000 kN - C 常温型/F 耐寒型

认证标准和技术要求：TB/T1853-2006；

有效期：2016年10月12日至2021年10月11日

## **专业小类：22.04.1304 铁路用防水材料**

**申请人：江阴市新创塑料制品有限公司**

生产厂：江阴市新创塑料制品有限公司

制造地址：江苏省无锡市江阴市周庄镇东林路12号

1、证书编号：CRCC10216P10410R1S

产品名称：铁路隧道用防水板

规格型号：

ECB防水板，厚度1.5、2.0、2.5、3.0mm，宽度2.0、3.0、4.0m；

EVA防水板，厚度1.5、2.0、2.5、3.0mm，宽度2.0、3.0、4.0m

认证标准和技术要求：TB/T3360.1-2014；TJ/GW085-2008；

有效期：2016年10月12日至2021年10月11日

## **专业小类：22.04.1307 扣件—金属类部件**

**申请人：北京铁科首钢轨道技术股份有限公司**

生产厂：北京铁科首钢轨道技术股份有限公司

制造地址：北京市昌平区沙河镇沙阳路南24号

1、证书编号：CRCC10216P10417R1M

产品名称：弹条II型扣件 弹条

规格型号：II型

认证标准和技术要求：TB/T3065.2-2002；

有效期：2016年10月12日至2021年10月11日

2、证书编号：CRCC10216P10417R1M-1

产品名称：弹条I型扣件 弹条

规格型号：A型；B型

认证标准和技术要求：TB/T1495.2-1992；

有效期：2016年10月12日至2021年10月11日

3、证书编号：CRCC10216P10417R1M-10  
产品名称：弹条III型扣件 弹条  
规格型号：III型(扣压力 $\geq 11\text{kN}$ )  
认证标准和技术要求：运基线路[2000]396号之2；  
有效期：2016年10月12日至2021年10月11日

### **专业小类：22.04.1309 铁路用减水剂**

#### **申请人：运城市澳神建材有限公司**

生产厂：运城市澳神建材有限公司  
制造地址：山西省运城市临猗县209国道临猗段郭村路口西（临猗县海源建材公司西南角）

1、证书编号：CRCC10216P12295R0S  
产品名称：聚羧酸系高性能减水剂  
规格型号：  
AS-HPC标准型（甲基丁烯醇醚：丙烯酸=8.2:1）；  
AS-HPC缓凝型（甲基丁烯醇醚：丙烯酸=8.2:1）；  
AS-HPC早强型（甲基丁烯醇醚：丙烯酸=8.2:1）  
认证标准和技术要求：TB/T3275-2011；  
有效期：2016年10月10日至2021年10月09日

#### **申请人：贵州天威建材科技有限责任公司**

生产厂：贵州天威建材科技有限责任公司  
制造地址：贵州省贵阳市花溪区上水村

1、证书编号：CRCC10216P12293R0M  
产品名称：聚羧酸系高性能减水剂  
规格型号：  
TW-HJS-1标准型（聚氧乙烯醚：丙烯酸=8.9:1）；  
TW-HJS-1缓凝型（聚氧乙烯醚：丙烯酸=8.9:1）；  
TW-HJS-1早强型（聚氧乙烯醚：丙烯酸=8.9:1）  
认证标准和技术要求：TB/T3275-2011；  
有效期：2016年10月10日至2021年10月09日

### **专业小类：22.04.1310 铁路碎石道砟**

#### **申请人：永安市桂鹏矿产开发有限公司**

生产厂：永安市桂鹏矿产开发有限公司  
制造地址：福建省永安市西洋镇下街老林场场部

1、证书编号：CRCC10216P12296R0S  
产品名称：铁路碎石道砟(一级)  
规格型号：新建铁路一级道砟  
认证标准和技术要求：TB/T2140-2008；  
有效期：2016年10月13日至2021年10月12日

#### **申请人：邹平县临池高锰石材加工厂**

生产厂：邹平县临池高锰石材加工厂  
制造地址：场所1：山东省邹平县临池镇东高村明锰石材厂（石料破碎加工）  
场所2：山东省邹平县临池镇东高村东部（矿山开采、道砟水洗加工）

1、证书编号：CRCC10216P10836R1M  
产品名称：铁路碎石道砟  
规格型号：特级道砟  
认证标准和技术要求：TB/T2140-2008；

有效期：2016年10月10日至2021年10月09日

**申请人：潮州市越洋装饰工程有限公司**

生产厂：潮州市越洋装饰工程有限公司铁铺采石场

制造地址：潮州市湘桥区铁铺镇白石岭果林场乌石地段

1、证书编号：CRCC10216P12297R0S

产品名称：铁路碎石道砟（一级）

规格型号：新建铁路一级道砟

认证标准和技术要求：TB/T2140-2008；

有效期：2016年10月13日至2021年10月12日

**专业小类：22.04.1401 道碴捣固机械**

**申请人：焦作市月山工务机械厂**

生产厂：焦作市月山工务机械厂

制造地址：河南省博爱县月山工务段院内

1、证书编号：CRCC10216P10416R2S-3

产品名称：道碴捣固机械 液压捣固机

规格型号：YD-22型液压捣固机（嘉陵本田GX390）

认证标准和技术要求：TB/T1404-2008；

有效期：2016年10月12日至2021年10月11日

2、证书编号：CRCC10216P10416R2S-4

产品名称：道碴捣固机械 液压道岔捣固机

规格型号：YCD-32型液压道岔捣固机（嘉陵本田GX390）

认证标准和技术要求：TB/T1404-2008；

有效期：2016年10月12日至2021年10月11日

**专业小类：22.04.1403 钢轨整修机械**

**申请人：焦作市月山工务机械厂**

生产厂：焦作市月山工务机械厂

制造地址：河南省博爱县月山工务段院内

1、证书编号：CRCC10216P10416R2S

产品名称：钢轨整修机械 钢轨打磨机

规格型号：NGM-3.7型内燃钢轨打磨机（嘉陵本田GX200）

认证标准和技术要求：TB/T1926-2004；运基设备[2005]170号；

有效期：2016年10月12日至2021年10月11日

2、证书编号：CRCC10216P10416R2S-5

产品名称：钢轨整修机械 钢轨拉伸机

规格型号：YLS-900型液压钢轨拉伸机（机动泵站）

认证标准和技术要求：TB/T2332-1992；科技技[2007]32号-5；运基设备[2005]170号；

有效期：2016年10月12日至2021年10月11日

**专业小类：22.04.1404 起拨道机械**

**申请人：焦作市月山工务机械厂**

生产厂：焦作市月山工务机械厂

制造地址：河南省博爱县月山工务段院内

1、证书编号：CRCC10216P10416R2S-1

产品名称：起拨道机械 液压起拨道机

规格型号：YQBJ-250×110型液压起拨道机（本田GX390）

认证标准和技术要求：TB/T2899-2005；运基设备[2005]170号；

有效期：2016年10月12日至2021年10月11日

2、证书编号：CRCC10216P10416R2S-2

产品名称：起拨道机械 液压起拨道器

规格型号：YQB-294×173型液压起拨道器

认证标准和技术要求：TB/T1925-2003；运基设备[2005]170号；

有效期：2016年10月12日至2021年10月11日

## **专业小类：22.04.1501 电气化铁路接触网用绝缘子**

### **申请人：大连电瓷集团股份有限公司**

生产厂：大连电瓷集团股份有限公司

制造地址：场所1：辽宁省大连市经济技术开发区铁山东三路45号（生产全过程）

场所2：辽宁省大连市沙河口区中山路478号上都大厦A座（营销）

1、证书编号：CRCC10216P12298R0L

产品名称：棒形悬式复合绝缘子（160km/h及以下）

规格型号：FQXG-25/120；FQXG-25/160；FQXJ-25/120；FQXJ-25/160；

FQXSG-25/120；FQXSG-25/160；FQXSJ-25/120；FQXSJ-25/160

认证标准和技术要求：TB/T3199.2-2008；

有效期：2016年10月13日至2021年10月12日

2、证书编号：CRCC10216P12298R0L-1

产品名称：棒形悬式复合绝缘子（200km/h及以上）

规格型号：FQXG-25/120；FQXG-25/160；FQXJ-25/120；FQXJ-25/160

认证标准和技术要求：TJ/GD011-2009；TJ/GD012-2009；

有效期：2016年10月13日至2021年10月12日

3、证书编号：CRCC10216P12298R0L-2

产品名称：棒形柱式复合绝缘子（160km/h及以下）

规格型号：FQBG-25/12；FQBG-25/16；FQBJ-25/12；FQBJ-25/16；

FQBSG-25/12；FQBSG-25/16；FQBSJ-25/12；FQBSJ-25/16

认证标准和技术要求：TB/T3199.2-2008；

有效期：2016年10月13日至2021年10月12日

### **申请人：大连电瓷集团股份有限公司**

生产厂：大连电瓷集团股份有限公司

制造地址：场所1：辽宁省大连市经济技术开发区双D港辽东路88号（生产全过程）

场所2：辽宁省大连市沙河口区中山路478号上都大厦A座（营销）

1、证书编号：CRCC10216P12298R0L-3

产品名称：盘形悬式瓷绝缘子

规格型号：XP-70；XP-70T；XWP2-70；XWP2-70T

认证标准和技术要求：GB/T1001.1-2003；

有效期：2016年10月13日至2021年10月12日

## **二、更改及扩项企业**

## **专业小类：22.04.0610 铁道货车脱轨自动制动装置**

### **申请人：齐齐哈尔金车工业有限责任公司**

生产厂：齐齐哈尔金车工业有限责任公司

制造地址：黑龙江省齐齐哈尔市铁锋区曙光大街北端

1、证书编号：CRCC10216P12273R0M-10

产品名称：铁道货车脱轨自动制动阀  
规格型号：TZD-1型（图号：CAT313C-00-00）；TZD型（图号：CAT313B-00-00）  
认证标准和技术要求：TB/T3224-2010；  
有效期：2016年10月09日至2021年08月07日

## 01组织更名

### 专业小类：22.04.0306 机车车轴

**申请人：株洲中车天力锻业有限公司（原企业名称：株洲天力锻业有限责任公司）**

生产厂：株洲中车天力锻业有限公司（原企业名称：株洲天力锻业有限责任公司）

制造地址：

场所1：湖南省株洲市石峰区联诚路79号轨道智谷1号、2号标准厂房（机加工、调质热处理（淬火、回火）、探伤、检验）

场所2：湖南省株洲市石峰区田心（车轴锻造、正火）

1、证书编号：CRCC10215P11636R0M-4

产品名称：交流传动机车车轴

规格型号：

HXD1B车轴（EA4T，图号：JB00000798G00）；

HXD1C车轴（35CrMoA，图号：JB00001478G00）；

HXD1C高原车轴（EA4T，图号：JB00001478G00A）；

HXD1D车轴（35CrMoA，图号：JB00001967G00）；

HXD1车轴（EA4T，图号：JB00000314G00）

认证标准和技术要求：TJ/JW037-2014；

有效期：2016年10月09日至2019年09月02日

### 专业小类：22.04.0521 主、辅发电机

**申请人：襄阳中车电机技术有限公司（原企业名称：襄阳南车电机技术有限公司）**

生产厂：襄阳中车电机技术有限公司（原企业名称：襄阳南车电机技术有限公司）

制造地址：

场所1：湖北省襄阳市高新区团山大道359号（转轴加工、电枢拼装、换向器制作、主/附级线圈制作）

场所2：湖北省襄阳市高新区卧龙大道北1号（电枢线圈、均压线制作；电枢下线；下刻倒角；

动平衡；定子装配；浸漆；整机装配；空转；他励线圈制作）

1、证书编号：CRCC10213P11028R1M-2

产品名称：内燃机车直流辅助发电机

规格型号：ZQF412型（图号：ZF8-000-000）

认证标准和技术要求：GB/T25123.1-2010；

有效期：2016年10月10日至2017年08月04日

## 02组织地址变更

### 专业小类：22.04.1005 动车组牵引变流器及冷却单元

**申请人：江苏常牵庞巴迪牵引系统有限公司**

生产厂：江苏常牵庞巴迪牵引系统有限公司

制造地址：场所1：江苏省武进国家高新技术产业开发区凤林南路199号（生产）

场所2：Osteringsvagen 2, 721 73 Vasteras, Sweden（设计）

1、证书编号：CRCC10214P11492R0M-4

产品名称：动车组牵引变流器（水冷）含变流器冷却单元

规格型号：

3EST000210-6912(Filter box)；3EST000210-6922(Converter box)；

3EST000216-2304 (Converter box); 3EST000220-8603 (Converter box );  
3EST000229-4760 (变流器) 3EST000229-4759 (滤波箱) (主辅牵引一体 )

认证标准和技术要求: TJ/CL320-2014;  
有效期: 2016年10月10日至2018年06月16日

### **专业小类: 22.04.1006 动车动车组牵引电机**

**申请人: 江苏常牵庞巴迪牵引系统有限公司**

生产厂: 江苏常牵庞巴迪牵引系统有限公司  
制造地址: 场所1: 江苏省武进国家高新技术产业开发区凤林南路199号 (生产)  
场所2: Osteringsvagen 2, 721 73 Vasteras, Sweden (设计)

1、证书编号: CRCC10214P11492ROM-5  
产品名称: 动车组牵引电机  
规格型号: MJA280-4 (图号: 3EST000221-0078); MJC220-2 (图号: 3EST000216-1200); MJC220-4 (图号: 3EST000229-5030)  
认证标准和技术要求: TJ/CL322-2014;  
有效期: 2016年10月10日至2018年06月16日

### **专业小类: 22.04.1013 动车组充电机**

**申请人: 江苏常牵庞巴迪牵引系统有限公司**

生产厂: 江苏常牵庞巴迪牵引系统有限公司  
制造地址: 场所1: 江苏省武进国家高新技术产业开发区凤林南路199号 (生产)  
场所2: Osteringsvagen 2, 721 73 Vasteras, Sweden (设计)

1、证书编号: CRCC10214P11492ROM-2  
产品名称: 动车组高频变换型充电机  
规格型号: DMB 0599C (图号: 3EST000210-6932); EMB A22A 图号: BCP8038-100-000; EMB A22A 图号: BCP8038-100-100  
认证标准和技术要求: TJ/CL312-2014;  
有效期: 2016年10月10日至2018年06月16日

### **专业小类: 22.04.1014 动车组电器柜、控制柜**

**申请人: 江苏常牵庞巴迪牵引系统有限公司**

生产厂: 江苏常牵庞巴迪牵引系统有限公司  
制造地址: 场所1: 江苏省武进国家高新技术产业开发区凤林南路199号 (生产)  
场所2: Osteringsvagen 2, 721 73 Vasteras, Sweden (设计)

1、证书编号: CRCC10214P11492ROM  
产品名称: 动车组车下电器柜、控制柜  
规格型号:  
电气柜 (图号BCP8038-400-003); 电气柜 (图号BCP8038-400-005); 电气柜 (图号BCP8038-400-007);  
电气柜 (图号BCP8038-400-009); 电气柜 (图号BCP8038-400-011); 电气柜 (图号BCP8038-400-013);  
电气柜 (图号BCP8038-410-003); 电气柜 (图号BCP8038-410-005); 电气柜 (图号BCP8038-410-007);  
电气柜3EST000207-0512; 电气柜3EST000207-0513; 电气柜3EST000207-0514; 电气柜3EST000207-0515;  
电气柜3EST000207-0516; 电气柜3EST000207-0518; 电气柜3EST000211-3961; 电气柜3EST000216-2471;  
电气柜3EST000216-2473; 电气柜3EST000216-2477; 电气柜3EST000216-2487; 电气柜3EST000216-2495;  
电气柜3EST000216-2497; 电气柜3EST000216-2500; 电气柜3EST000216-2504; 电气柜3EST000217-2417;  
电气柜3EST000217-5411; 电气柜3EST000219-5569; 电器柜充电箱 (图号3EST000220-8626, 3EST000223-3315);  
控制柜 (图号3EST000220-8629); 项目控制柜 (图号3EST000210-6743) 项目控制柜 (图号3EST000229-4758)  
认证标准和技术要求: TJ/CL333-2014;  
有效期: 2016年10月10日至2018年06月16日

### **专业小类: 22.04.1015 动车组辅助变流器**

## 申请人：江苏常牵庞巴迪牵引系统有限公司

生产厂：江苏常牵庞巴迪牵引系统有限公司

制造地址：场所1：江苏省武进国家高新技术产业开发区凤林南路199号（生产）

场所2：Osteringsvagen 2, 721 73 Vasteras, Sweden（设计）

1、证书编号：CRCC10214P11492R0M-1

产品名称：动车组辅助变流器（直流输入）

规格型号：

3EST000210-6912(Filter box); 3EST000210-6922 (Converter box);

3EST000216-2304 (Converter box); 3EST000220-8603 (Converter box );

3EST000229-4760 (辅助变流器) 3EST000229-4759 (滤波箱) (主辅牵引一体 )

认证标准和技术要求：TJ/CL315-2014;

有效期：2016年10月10日至2018年06月16日

## 专业小类：22.04.1019 动车组高压电器箱

### 申请人：江苏常牵庞巴迪牵引系统有限公司

生产厂：江苏常牵庞巴迪牵引系统有限公司

制造地址：场所1：Rue du Pre-Bouvier 25-1217 Meyrin - Geneva Switzerland（设计）

场所2：江苏省武进国家高新技术产业开发区凤林南路199号（生产）

1、证书编号：CRCC10214P11492R0M-3

产品名称：动车组高压电器箱

规格型号：ACMODBOX380（图号：3EST000224-2299）

认证标准和技术要求：TJ/CL317-2014;

有效期：2016年10月10日至2018年06月16日

## 专业小类：22.04.1020 动车组避雷器

### 申请人：江苏常牵庞巴迪牵引系统有限公司

生产厂：瑞士ABB有限公司

制造地址：场所1：Jurastrasse 45, 5430 Wettingen 1 Switzerland

场所2：江苏省武进国家高新技术产业开发区凤林南路199号（销售）

1、证书编号：CRCC10214P11495R0M

产品名称：动车组避雷器

规格型号：POLIM-H 30NK(图号：3EST000224-2264);

POLIM-H 31NK(图号：BCP8038-401-010);

POLIM-I 35NK(图号：3EST000223-2584)

认证标准和技术要求：TJ/CL311-2014;

有效期：2016年10月10日至2018年06月23日

## 专业小类：22.04.1022 动车组高压电压互感器

### 申请人：江苏常牵庞巴迪牵引系统有限公司

生产厂：瑞姿互感器RITZ Instrument Transformers GmbH

制造地址：场所1：Geschäftsanschrift: Wandsbeker Zollstraße 92-98, 22041 Hamburg（管理）

场所2：Siemensstrasse 2, 56422 Wirges, Germany（生产全过程）

1、证书编号：CRCC10214P11618R0M-1

产品名称：动车组高压电压互感器

规格型号：VEF36-18高压电压互感器（图号4753 005-14）；VEF36-29高压电压互感器（3EST000228-7924）

认证标准和技术要求：TJ/CL318-2014;

有效期：2016年10月10日至2019年08月24日



## 专业小类：22.04.1023 动车组高压电流互感器

**申请人：江苏常牵庞巴迪牵引系统有限公司**

生产厂：瑞姿互感器RITZ Instrument Transformers GmbH

制造地址：场所1：Geschäftsanschrift: Wandsbeker Zollstraße 92-98, 22041 Hamburg (管理)

场所2：Siemensstrasse 2, 56422 Wirges, Germany (生产全过程)

1、证书编号：CRCC10214P11618ROM

产品名称：动车组高压电流互感器

规格型号：GIFS36-101高压电流互感器 (图号3EST000210-7748)

认证标准和技术要求：TJ/CL316-2014；

有效期：2016年10月10日至2019年08月24日

## 专业小类：22.04.1142 无线调车机车信号和监控系统设备

**申请人：深圳市中科数码技术有限公司**

生产厂：深圳市中科数码技术有限公司

制造地址：场所1：深圳市龙华新区大浪街道华荣路148号澳华工业区厂房10栋第二层（除金属件装配外的生产、检验、质管）

场所2：桂林国家高新区铁山工业园蓝卉路1号（深圳市中科数码技术有限公司桂林分公司）（金属件装配）

1、证书编号：CRCC10216P11361ROM

产品名称：无线调车机车信号和监控系统设备硬件

规格型号：STP-zk

系统集成厂如下表：

产品名称	规格型号	生产厂名称	制造地址	有效期至
无线调车机车信号和监控系统设备软件和系统集成	STP-zk(系统版本V1.0.0)	深圳市中科数码技术有限公司	场所1：深圳市龙华新区大浪街道华荣路148号澳华工业区厂房10栋第二层（除金属件装配外的生产、检验、质管） 场所2：桂林国家高新区铁山工业园蓝卉路1号(深圳市中科数码技术有限公司桂林分公司)(金属件装配)	2018年03月09日

认证标准和技术要求：TJ/DW035-2014；

有效期：2016年10月11日至2018年03月09日

## 专业小类：22.04.1214 GSM-R数字移动通信SIM卡

**申请人：北京中电华大电子设计有限责任公司**

生产厂：北京中电华大电子设计有限责任公司

制造地址：场所1：北京市昌平区北七家未来科技城南区中国电子网络安全和信息化产业基地C栋（研发、烧录、测试、销售）

场所2：北京市昌平区昌盛路26号F1楼、F2楼（模块封装、卡片封装）

1、证书编号：CRCC10214P11626ROM

产品名称：GSM-R数字移动通信SIM卡

规格型号：CIU92L32

认证标准和技术要求：科技运[2008]172号；

有效期：2016年10月14日至2019年08月28日

05扩大业务范围

## 专业小类：22.04.0612 铁路货车制动缸皮碗

**申请人：三橡股份有限公司**

生产厂：三橡股份有限公司

制造地址：辽宁省沈阳市铁西区经济技术开发区沈西三东路5号

1、证书编号：CRCC10216P10562R1M-11

产品名称：铁路货车主动润滑式密封制动缸Y型密封圈

规格型号：D203（图号：MSP1050-00-02）；D254（图号：MSP1034-00-02）；  
D305（图号：MSP1033-00-02）；D356（图号：MSP1058-00-04）

认证标准和技术要求：Q/CR223-2014；

有效期：2016年10月12日至2020年04月10日

### 专业小类：22.04.1130 车站列控中心设备

申请人：北京和利时系统工程有限公司

生产厂：北京和利时系统工程有限公司经济技术开发区分公司

制造地址：北京市北京经济技术开发区地盛中路2号院2号楼二层

1、证书编号：CRCC10216P11718R0M-10

产品名称：车站列控中心设备软件和系统集成

规格型号：LKD2-HS(V1.3.1)

硬件生产厂如下表：

产品名称	生产厂名称	制造地址	有效期至
车站列控中心设备硬件	北京和利时系统工程有限公司经济技术开发区分公司	北京市北京经济技术开发区地盛中路2号院2号楼二层	2019年11月03日

认证标准和技术要求：TJ/DW130-2010；

有效期：2016年10月10日至2019年11月03日

2、证书编号：CRCC10216P11718R0M-11

产品名称：车站列控中心设备硬件

规格型号：LKD2-HS

系统集成厂如下表：

软件产品名称	软件规格型号	生产厂名称	制造地址	有效期至
车站列控中心设备软件和系统集成	LKD2-HS(V1.3.1)	北京和利时系统工程有限公司经济技术开发区分公司	北京市北京经济技术开发区地盛中路2号院2号楼二层	2019年11月03日

认证标准和技术要求：TJ/DW130-2010；

有效期：2016年10月10日至2019年11月03日

### 专业小类：22.04.1139 应答器

申请人：沈阳铁路信号有限责任公司

生产厂：沈阳铁路信号有限责任公司

制造地址：辽宁省沈阳市铁西区北三中路16号

1、证书编号：CRCC10216P10588R0L-14

产品名称：有源应答器（硬件）

规格型号：TDY.Y

系统集成厂如下表：

产品名称	规格型号	生产厂名称	制造地址	有效期至
应答器（有源、无源）软件和系统集成	TDY.Y(V1.0.0)	北京全路通信信号研究设计院集团有限公司	北京市丰台区中关村科技园丰台园产业基地东区三期1516-49#地块	2018年04月13日

认证标准和技术要求：科技运函[2004]114号；

有效期：2016年10月11日至2016年12月27日

2、证书编号：CRCC10216P10588R0L-15

产品名称：无源应答器（硬件）

规格型号：TDY.W

系统集成厂如下表：

产品名称	规格型号	生产厂名称	制造地址	有效期至
应答器（有源、无源）软件和系统集成	TDY.W(V1.0.0)	北京全路通信信号研究设计院集团有限公司	北京市丰台区中关村科技园丰台园产业基地东区三期1516-49#地块	2018年04月13日

认证标准和技术要求：科技函[2004]114号；

有效期：2016年10月11日至2016年12月27日

### 申请人：北京全路通信信号研究设计院集团有限公司

生产厂：北京全路通信信号研究设计院集团有限公司

制造地址：北京市丰台区中关村科技园丰台园产业基地东区三期1516-49#地块

1、证书编号：CRCC10216P11393R0L-10

产品名称：应答器（有源、无源）软件和系统集成

规格型号：LKY1-TH(V1.0.0)（无源）；LKY1-TH(V1.0.0)（有源）；TDY.W(V1.0.0)；TDY.Y(V1.0.0)

硬件生产厂如下表：

产品名称	规格型号	生产厂名称	制造地址	有效期至
无源应答器（硬件）、有源应答器（硬件）	LKY1-TH（无源） LKY1-TH（有源）	北京铁路信号有限公司	北京市大兴区黄村镇狼垡四村456号	2018年05月03日
	TDY.W TDY.Y	沈阳铁路信号有限责任公司	辽宁省沈阳市铁西区北三中路16号	2016年12月27日

认证标准和技术要求：科技函[2004]114号；

有效期：2016年10月11日至2018年04月13日

### 专业小类：22.04.1304 铁路用防水材料

#### 申请人：山东汇源建材集团有限公司

生产厂：山东汇源建材集团有限公司

制造地址：山东省潍坊市寿光市台头镇丰台路北段

1、证书编号：CRCC10216P12245R0M-1

产品名称：铁路桥梁混凝土桥面防水卷材

规格型号：高聚物改性沥青防水卷材（含基层处理剂），宽度1m，厚度4.5mm

认证标准和技术要求：TB/T2965-2011；

有效期：2016年10月12日至2021年06月30日

### 专业小类：22.04.1308 扣件系统

#### 申请人：江阴市中能轨道器材科技有限公司

生产厂：江阴市中能轨道器材科技有限公司

制造地址：江苏省无锡市江阴市华士镇陆瓠西路228号

1、证书编号：CRCC10216P11034R1M

产品名称：WJ8铁垫板下弹性垫板

规格型号：

WJ8铁垫板下弹性垫板A（含非严寒地区使用、严寒地区使用）；

WJ8铁垫板下弹性垫板B（含非严寒地区使用、严寒地区使用）

认证标准和技术要求：TB/T3395.5-2015；

有效期：2016年10月11日至2021年08月25日

### 07变更产品型号规格

## 专业小类：22.04.1102 铁路通信信号设备用防雷装置

申请人：南京菲尼克斯电气有限公司

生产厂：南京菲尼克斯电气有限公司

制造地址：江苏省南京市江宁经济技术开发区菲尼克斯路36号

1、证书编号：CRCC10215P11821R0L

产品名称：电源浪涌保护器

规格型号：VAL-MS 230/FM CRW(并联交流型,  $U_c: 275VAC, I_n \geq 20kA, U_B \leq 1000V$ );  
VAL-MS 275/20 VF/FM CRM(并联交流型,  $U_c: 275VAC, I_n: 10kA, U_B \leq 1000V$ );  
VAL-MS 275/80 VF-FM(并联交流型,  $U_c: 275V AC, I_n \geq 40kA, U_B \leq 1000V$ );  
VAL-MS 320/FM CRW(并联交流型,  $U_c: 320VAC, I_n \geq 20kA, U_B \leq 1000V$ );  
VAL-MS 385/40 VF/FM CRW(并联交流型,  $U_c: 385VAC, I_n: 20kA, U_B \leq 1000V$ );  
VAL-MS 440/80 VF-FM(并联交流型,  $U_c: 440V AC, I_n \geq 40kA, U_B \leq 1500V$ );  
VAL-MS 60 CRW(并联直流型,  $U_c: 75VAC/100VDC, I_n \geq 15kA, U_B \leq 500V$ );  
VAL-MS 75/20 VF/FM CRM(并联直流型,  $U_c: 75VDC, I_n: 10kA, U_B \leq 500V$ )

认证标准和技术要求：TB/T2311-2008; TB/T3074-2003; TJ/DW001-2011; 铁运[2006]26号;

有效期：2016年10月10日至2020年01月14日

## 专业小类：22.04.1221 GSM-R数字移动通信基站子系统设备

申请人：华为技术有限公司

生产厂：华为技术有限公司

制造地址：场所1：广东省东莞市松山湖科技产业园区新城大道2号（生产）

场所2：西安市高新区锦业一路34号国家服务外包示范基地二区G座（研发）

1、证书编号：CRCC10215P11752R0L-1

产品名称：GSM-R 数字移动通信基站子系统设备

规格型号：HUAWEI GSM-R 数字移动通信基站子系统设备(由BSC6000(版本号V901R016)、BTS3900(版本号V301R016) \ BTS3900A(版本号V301R016) \ DBS3900(版本号V301R016) \ BTS3012(版本号V301R013)组成)

认证标准和技术要求：TB/T3324-2013; TJ/DW165-2014; 运基通信[2006]265号;

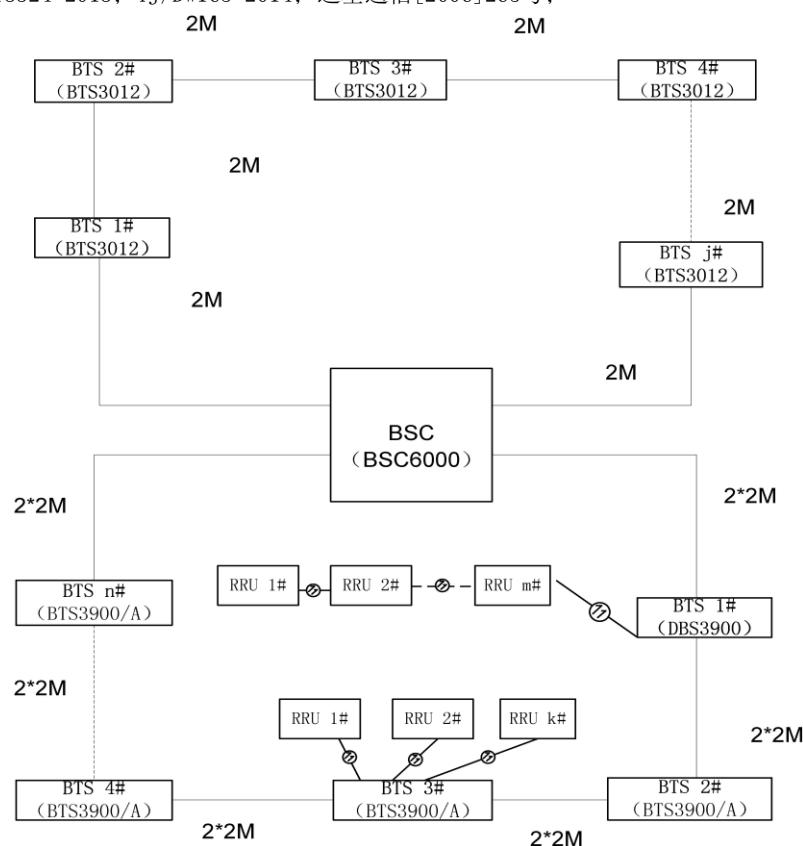

注：

1.  $j \leq 6$ , 当  $j=6$  时, 为 O2 站型;
2.  $n \leq 6$ , 当  $n=6$  时, 为 O2 站型;
3.  $m \leq 6$ ;
4.  $k \leq 6$ ;

图1：BTS与传输端口连接图

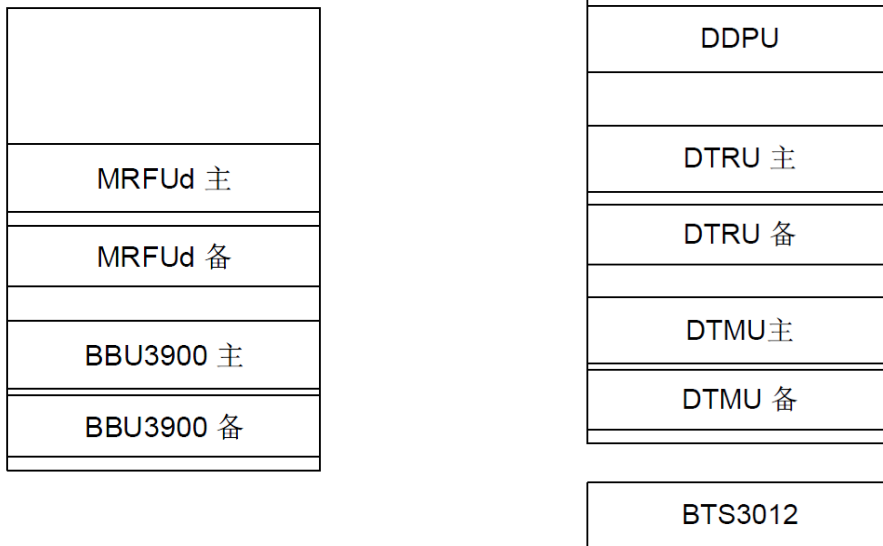

注:

1. 载频板
2. 主控板
3. 板卡间连接方式, BBU3900 主连接MRFUd 主和MRFUd 备的CPRI 0端口, BBU3900 备连接MRFUd 主和MRFUd 备的CPRI 1端口。

注:

1. 载频板
2. 主控板
3. 板卡间连接方式, DTMU主和DTMU备通过背板进行备份, DTMU主和DTMU备与DTRU主和DTRU备直接通过背板通信, DTRU主和DTRU备通过射频线与DDPU通信。

图2: BTS系统结构拓扑图

《基站子系统设备软件版本控制清单》

序号	名称	版本号
1	BSC6000	V901R016
2	BTS3900\BTS3900A	V301R016
3	DBS3900	V301R016
4	BTS3012	V301R013

有效期: 2016年10月14日至2019年11月27日

**专业小类: 22.04.1304 铁路用防水材料**

**申请人: 北京东方雨虹防水技术股份有限公司**

生产厂: 北京东方雨虹防水技术股份有限公司

制造地址: 北京市顺义区顺平路沙岭段甲2号

1、证书编号: CRCC10213P11090R1M-2

产品名称: 聚氨酯防水涂料

规格型号:

SPU-335聚氨酯防水涂料, 用于粘贴防水卷材 (3.5MPa), 质量比A:B=1:1.5;

SPU-361高强聚氨酯防水涂料 (6.0MPa, 直接用于防水层, 配比A:B= 1: 1);

SPU-361高强聚氨酯防水涂料 (6.0MPa, 直接用于防水层, 配比A:B= 1: 1.5)

认证标准和技术要求: TB/T2965-2011;

有效期: 2016年10月13日至2017年09月09日

**申请人: 衡水中铁建工程橡胶有限责任公司**

生产厂: 衡水中铁建工程橡胶有限责任公司

制造地址: 河北省衡水市桃城区北方工业基地橡塑路1号

1、证书编号: CRCC10214P11755R2L

产品名称：铁路隧道用止水带

规格型号：

变形缝用背贴式橡胶止水带B-R-T-300×6、350×8、400×10，三元乙丙橡胶、挤出；

变形缝用钢边止水带B-G-300×6、350×8、400×10，三元乙丙橡胶、模压；

变形缝用中埋式橡胶止水带B-R-Z-300×6、350×8、400×10，三元乙丙橡胶、挤出；

施工缝用背贴式橡胶止水带S-R-T-300×6、350×8、400×10，三元乙丙橡胶、挤出；

施工缝用钢边止水带S-G-300×6、350×8、400×10，三元乙丙橡胶、模压；

施工缝用中埋式橡胶止水带S-R-Z-300×6、350×8、400×10，三元乙丙橡胶、挤出

认证标准和技术要求：TB/T3360.2-2014；TJ/GW085-2008；

有效期：2016年10月12日至2019年12月08日

## **专业小类：22.04.1311 铁路用钢轨、非对称断面钢轨及护轨用槽型钢**

**申请人：攀钢集团攀枝花钢钒有限公司**

生产厂：攀钢集团攀枝花钢钒有限公司

制造地址：四川省攀枝花市东区向阳一村

1、证书编号：CRCC10213P10971R0L-6

产品名称：铁路道岔用U75V 非对称断面钢轨

规格型号：U75V 50AT1，热处理；U75V 50AT1，热轧；U75V 60AT1，热轧，热处理

认证标准和技术要求：TB/T3109-2013；

有效期：2016年10月13日至2017年06月30日

2、证书编号：CRCC10213P10971R0L-8

产品名称：铁路道岔用U71Mn 非对称断面钢轨

规格型号：U71Mn 50AT1，热处理；U71Mn 50AT1，热轧；U71Mn 60AT1，热轧，热处理

认证标准和技术要求：TB/T3109-2013；

有效期：2016年10月13日至2017年06月30日

08标准变更

## **专业小类：22.04.0306 机车车轴**

**申请人：株洲中车天力锻业有限公司**

生产厂：株洲中车天力锻业有限公司

制造地址：

场所1：湖南省株洲市石峰区联诚路79号轨道智谷1号、2号标准厂房（机加工、调质热处理（淬火、回火）、探伤、检验）

场所2：湖南省株洲市石峰区田心（车轴锻造、正火）

1、证书编号：CRCC10216P11636ROM-5

产品名称：机车车轴

规格型号：

SS1车轴半成品（JZ45，图号：TXJ1-61-20-001，含毛坯）；

SS3B/SS4G整体轮车轴半成品（JZ45，图号：322301200010，含毛坯）；

SS3车轴半成品（JZ45，图号：TXJ3-61-20-001，含毛坯）；

SS4B车轴半成品（35CrMoA，图号：32240120001B，含毛坯）；

SS4车轴半成品（JZ45，图号：TXJ4-61-20-001，含毛坯）；

SS6B整体轮车轴半成品（35CrMoA，图号：331401200030，含毛坯）；

SS7C车轴半成品（JZ50，图号：TYB.DJJZ3-11-20-001，含毛坯）；

SS7D车轴半成品（35CrMoA，图号：DJJ8-61-20-001，含毛坯）；

SS7E车轴半成品（35CrMoA，图号：YFJ01-61-10-001，含毛坯）；

SS8车轴半成品（35CrMoA，图号：321201200011，含毛坯）

认证标准和技术要求：TB/T1027.2-2015；

有效期：2016年10月09日至2019年09月02日

## **专业小类：22.04.0611 铁路货车摩擦减振器球墨铸铁斜楔**

**申请人：扬州华铁铁路配件有限公司**

生产厂：扬州华铁铁路配件有限公司  
制造地址：江苏省扬州市广陵区泰安镇山河村工业园

1、证书编号：CRCC10216P10450R1M  
产品名称：铁道货车摩擦减振器斜楔  
规格型号：转8B型（图号：QCZ105A-30-01）；转K2/K6型（图号：QCZ133-90-01）  
认证标准和技术要求：TB/T2813-2015；  
有效期：2016年10月12日至2021年03月16日

### **专业小类：22.04.0625 铁道货车用合成闸瓦**

#### **申请人：昆明铁路配件工业贸易公司**

生产厂：昆明铁路配件工业贸易公司  
制造地址：云南省昆明市官渡区东郊杨方凹昆明铁路配件厂内

1、证书编号：CRCC10214P11267R2M-3  
产品名称：铁道货车用高摩擦系数合成闸瓦  
规格型号：HGM-B型（厚度45mm）（图号：TKZW04A-00-00）；HGM-B型（厚度50mm）（图号：TKZW04A-00-00）  
认证标准和技术要求：TB/T2403-2010；  
有效期：2016年10月09日至2018年01月13日

#### **申请人：成都铁路局重庆机器制造厂**

生产厂：成都铁路局重庆机器制造厂  
制造地址：资阳市雁江区铁路一村36号

1、证书编号：CRCC10215P10370R2M-1  
产品名称：铁道货车用高摩擦系数合成闸瓦  
规格型号：HGM-B型（厚度45mm）（图号：TKZW04A-00-00）  
认证标准和技术要求：TB/T2403-2010；  
有效期：2016年10月12日至2020年03月30日

### **专业小类：22.04.0642 铁路车辆用整体旋压密封式制动缸**

#### **申请人：眉山中车制动科技股份有限公司**

生产厂：眉山中车制动科技股份有限公司  
制造地址：四川省眉山市科技工业园三路68号

1、证书编号：CRCC10212P10661R0M-3  
产品名称：铁路货车密封式制动缸  
规格型号：  
203×254（图号：ZCP301-00-00）；254×254（图号：MSP238-00-00）；  
254×254G（图号：MSP238G-00-00）；305×254A（图号：MSEP273-00-00）；  
305×254B（图号：MSEP274-00-00）；305×254C（图号：MSEP275-00-00）；  
305×254D（图号：MSEP276-00-00）；356×254（图号：QCP384A-00-00）；  
LBC-1型203×254（图号：MSP1050-00-00）；LBC-1型254×254（图号：MSP1048-00-00）；  
LBC-1型305×254（图号：MSP1046-00-00）；LBC-1型356×254（图号：MSP1058-00-00）  
认证标准和技术要求：TB/T2838-2015；TJ/CL027-2013；TJ/CL465-2016；  
有效期：2016年10月12日至2016年12月29日

### **专业小类：22.04.1221 GSM-R数字移动通信基站子系统设备**

#### **申请人：中兴通讯股份有限公司**

生产厂：中兴通讯股份有限公司  
制造地址：场所1：深圳市南山区西丽留仙大道中兴通讯工业园B8栋（生产制造、检验）  
场所2：广东省深圳市南山区高新技术产业园科技南路中兴通讯大厦（公司管理、销售、部件生产、研发）

1、证书编号：CRCC10215P11830R1L-1

产品名称：GSM-R 数字移动通信基站子系统设备

规格型号：ZXUR 9000 GSM、ZXG10 B8800、ZXG10 R8204（版本：V8.10.30）

认证标准和技术要求：TB/T3324-2013；TJ/DW165-2014；运基通信[2006]265号；



图1: BTS与传输端口连接图

注：

1.  $n \leq 6$ ，当 $n=6$ 时，为O2站型；
2.  $m \leq 6$ ；
3.  $k \leq 9$ ，包括ZXG10 B8800内的2个RSU模块。

注：

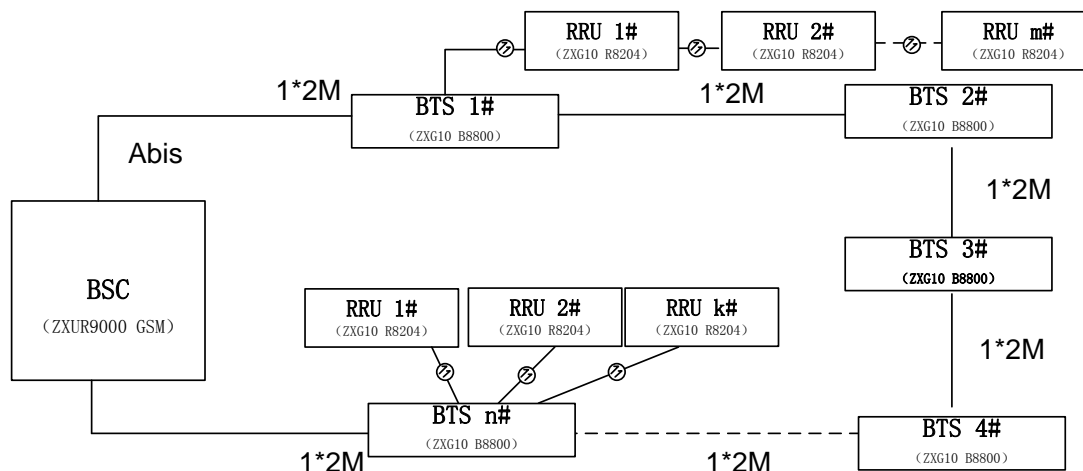
1. 载频板：1+1热备配置；
2. 主控板：位于BBU内部，主备配置；
3. 板卡间连接方式：BBU与RSU间光纤连接，无背板走线。



图2: BTS系统结构拓扑图

表1: 基站子系统设备软件版本控制清单:

序号	名称	版本号
1	ZXUR 9000 GSM	V8.10.30
2	ZXG10 B8800	V8.10.30
3	ZXG10 R8204	V8.10.30

有效期：2016年10月13日至2020年01月21日

99其他

### 专业小类：22.04.0524 机车真空主断路器

申请人：福开尔（西安）电气有限公司

生产厂：福开尔（西安）电气有限公司

制造地址：陕西省西安市高新区锦业一路85号

1、证书编号：CRCC10215P11142R0M-1

产品名称：交流传动机车真空主断路器（电动）

规格型号：FZD-30/630（图号：F301.00.00.00）；FZD-30/630（图号：F301A.00.00.00）；



FZD-30/630( 图号: F301B.00.00.00); FZD-30/630( 图号: F301C.00.00.00);  
FZD-30/630( 图号: F301D.00.00.00)

认证标准和技术要求: TJ/JW030-2014;  
有效期: 2016年10月10日至2017年10月28日

### 专业小类: 22.04.1142 无线调车机车信号和监控系统设备

申请人: 深圳市中科数码技术有限公司

生产厂: 深圳市中科数码技术有限公司

制造地址: 场所1: 深圳市龙华新区大浪街道华荣路148号澳华工业区厂房10栋第二层 (除金属件装配外的生产、检验、质管)  
场所2: 桂林国家高新区铁山工业园蓝卉路1号 (深圳市中科数码技术有限公司桂林分公司) (金属件装配)

1、证书编号: CRCC10216P11361R0M-1

产品名称: 无线调车机车信号和监控系统设备软件和系统集成

规格型号: STP-zk(系统版本V1.0.0)

硬件生产厂如下表:

产品名称	生产厂名称	制造地址	有效期至
无线调车机车信号和监控系统设备硬件	深圳市中科数码技术有限公司	场所1: 深圳市龙华新区大浪街道华荣路148号澳华工业区厂房10栋第二层 (除金属件装配外的生产、检验、质管) 场所2: 桂林国家高新区铁山工业园蓝卉路1号 (深圳市中科数码技术有限公司桂林分公司) (金属件装配)	2018年03月09日

认证标准和技术要求: TJ/DW035-2014;  
有效期: 2016年10月11日至2018年03月09日

### 专业小类: 22.04.1221 GSM-R数字移动通信基站子系统设备

申请人: 南京泰通科技股份有限公司

生产厂: 南京泰通科技股份有限公司

制造地址: 场所1: 南京市雨花台区凤汇大道35号 (设计开发、整机组装、调试生产、管理、销售、售后服务)  
场所2: Kapsch CarrierCom France, 1 Rue Jean-Pierre Timbaud Site Immontigny CS 80737 78180 MONTIGNY LE BRETONNEUX 78066 Saint Quentin Y Velines CEDEX/圣康丁-伊夫利纳蒙蒂尼, 依蒙蒂尼-让皮埃尔区旦博大街1号 (法国 巴黎) (设计开发)  
场所3: Kapsch CarrierCom AG, Lehrbachgasse 11.1120 (维也纳 奥地利) (模块生产)

1、证书编号: CRCC10215P11974R0M

产品名称: GSM-R 数字移动通信基站子系统设备

规格型号: GSM-R数字移动通信基站子系统设备 (由BSCe3、TCUe3、PCUSN、GSM9000、GSM9000a和RRU9000 (版本号: V18\_05) 组成)

认证标准和技术要求: TB/T3324-2013; TJ/DW165-2014; 运基通信[2006]265号;

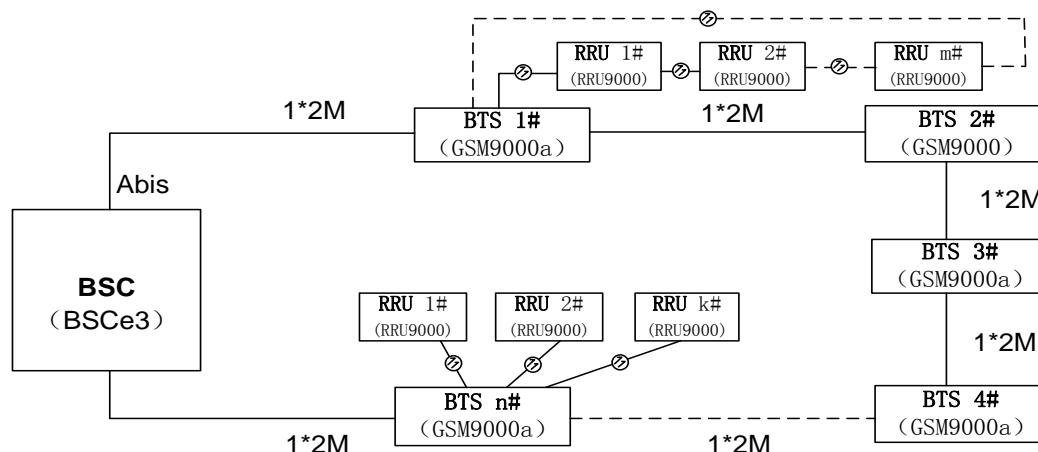

注:

1.  $n \leq 6$ , 当 $n=6$ 时, 为02站型;
2.  $m \leq 6$ ;
3.  $k \leq 8$ .

图1: BTS与传输端口连接图

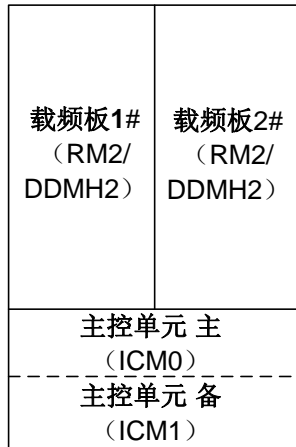

GSM9000

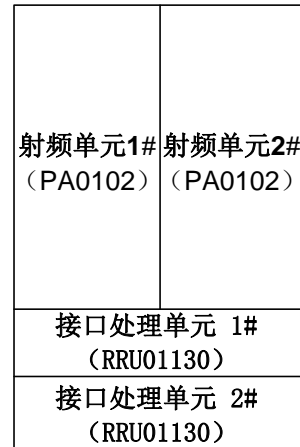

RRU9000

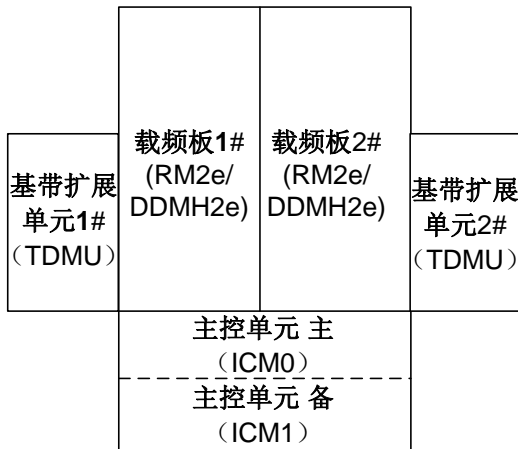
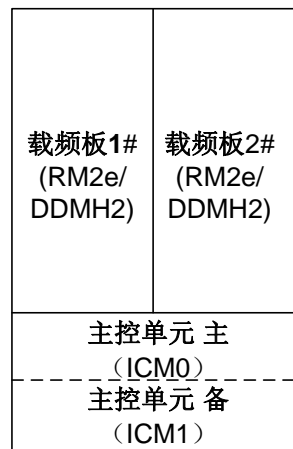
GSM9000a  
(配置1)GSM9000a  
(配置2)GSM9000a  
(配置3)

注:

- 1.载频板：载频板采用分板设置。
- 2.主控板：主控单元热备冗余，本地自动切换。
- 3.板卡间连接方式：主控板和载频板采用背板总线连接。
- 4.GSM9000a包括以下三种不同的配置，应用于不同的场景。  
配置1：典型应用于车站覆盖，可发射信号，同时可以连接RRU9000；  
配置2：典型应用于车站覆盖，可发射信号；  
配置3：与原GSM9000软硬件功能完全一致，广泛应用于车站，区间等。

图2：BTS系统结构拓扑图

## 《基站子系统设备软件版本控制清单》

序号	名称	版本号
1	BSCe3	V18_05
2	TCUe3	V18_05
3	PCUSN	V18_05
4	GSM9000	V18_05
5	GSM9000a	V18_05
6	RRU9000	V18_05
7	OMC-R	V18_05

有效期：2016年08月11日至2020年06月24日

专业小类：22.04.1308 扣件系统

## 申请人：武威橡胶制品厂

生产厂：武威橡胶制品厂

制造地址：甘肃省武威市凉州区武南镇二马路机务段99号

1、证书编号：CRCC10215P11658R2M-3

产品名称：高铁扣件系统用橡胶件

规格型号：

WJ7-A复合垫板(含非严寒地区使用、严寒地区使用，天然胶1：天然胶2：炭黑=15:22:5)；

WJ7-A橡胶垫板(含非严寒地区使用、严寒地区使用，天然胶1：天然胶2：炭黑=15:22:5)；

WJ7-B复合垫板(含非严寒地区使用、严寒地区使用，天然胶1：天然胶2：炭黑=15:22:5)；

WJ7-B橡胶垫板(含非严寒地区使用、严寒地区使用，天然胶1：天然胶2：炭黑=15:22:5)；

WJ7绝缘缓冲垫板(丁苯橡胶：高苯乙烯橡胶=22：10)；

WJ7铁垫板下调高垫板(丁苯橡胶：高苯乙烯橡胶=22：10)；

WJ8复合垫板(含非严寒地区使用、严寒地区使用，丁苯橡胶：炭黑1=36:6)；

WJ8橡胶垫板(含非严寒地区使用、严寒地区使用，丁苯橡胶：炭黑1=36:6)；

复合垫板CRP5(含非严寒地区使用、严寒地区使用，丁苯橡胶：炭黑1=36:6)；

橡胶垫板RP4(含非严寒地区使用、严寒地区使用，丁苯橡胶：炭黑1=36:6)；

橡胶垫板RP5(含非严寒地区使用、严寒地区使用，丁苯橡胶：炭黑1=36:6)

认证标准和技术要求：TB/T3395.2-2015；TB/T3395.3-2015；TB/T3395.4-2015；TB/T3395.5-2015；

有效期：2016年10月11日至2019年09月18日

## 三、试用证书

02组织地址变更

### 专业小类：22.04.1004 动车组牵引变压器

## 申请人：江苏常牵庞巴迪牵引系统有限公司

生产厂：江苏常牵庞巴迪牵引系统有限公司

制造地址：江苏省武进国家高新技术产业开发区凤林南路199号

1、证书编号：CRCC10215P11492SYZ

产品名称：动车组牵引变压器

规格型号：TT2750 BCP8044-500-00

认证标准和技术要求：TJ/CL321-2014；

有效期：2016年10月10日至2018年06月01日

## 四、证书状态

01恢复

### 专业小类:22.04.0610 铁道货车脱轨自动制动装置

## 申请人：常州市佳鹏铁路配件有限公司

生产厂：常州市佳鹏铁路配件有限公司

制造地址：场所1：江苏省常州市五一路320号（除机加工）

场所2：江苏省常州市戚墅堰区潞城镇政新村后潘村（机加工）

1、证书编号：CRCC10214P11522R1M-1

产品名称：铁道货车脱轨自动制动阀

规格型号：TZD-1型(图号：CAT313C-00-00)；TZD型(图号：CAT313B-00-00)

认证标准和技术要求：TB/T3224-2010；

有效期：2016年10月09日起恢复该证书（暂停期间：2016年08月02日至2016年10月09日）

### 专业小类:22.04.1310 铁路碎石道砟

## 申请人：全州县咸水乡弘益采石场

生产厂：全州县咸水乡弘益采石场

制造地址：广西壮族自治区桂林市全州县咸水乡洛江村委

1、证书编号：CRCC10214P11342ROS

产品名称：铁路碎石道砟

规格型号：特级道砟

认证标准和技术要求：TB/T2140-2008；

有效期：2016年10月12日起恢复该证书（暂停期间：2016年04月11日至2016年10月12日）

02暂停

## 专业小类:22.04.0611 铁路货车摩擦减振器球墨铸铁斜楔

### 申请人：青岛连山铸造有限公司

生产厂：青岛连山铸造有限公司

制造地址：山东省青岛市平度市明村镇辛安村

1、证书编号：CRCC10214P11659R1L-2

产品名称：铁路货车摩擦减振器球墨铸铁斜楔

规格型号：转K2/K6型（图号：QCZ133-90-01）

认证标准和技术要求：TB/T2813-1997；

有效期：2016年10月09日起暂停该证书

## 专业小类:22.04.0635 铁路货车球芯折角(直端)塞门

### 申请人：安平县金龙车辆装备有限公司

生产厂：安平县金龙车辆装备有限公司

制造地址：河北省衡水市安平县东寨子

1、证书编号：CRCC10215P11798R1M-2

产品名称：铁路货车不锈钢球芯折角塞门

规格型号：A型（图号：QCP460D-00-00）

认证标准和技术要求：TB/T2698-2009；

有效期：2016年10月10日起暂停该证书

2、证书编号：CRCC10215P11798R1M-3

产品名称：铁路货车不锈钢球芯直端塞门

规格型号：A型（图号：QCP466D-00-00/QCP466E-00-00）

认证标准和技术要求：TB/T2698-2009；

有效期：2016年10月10日起暂停该证书

## 专业小类:22.04.0637 铁路货车不锈钢组合式集尘器

### 申请人：安平县金龙车辆装备有限公司

生产厂：安平县金龙车辆装备有限公司

制造地址：河北省衡水市安平县东寨子

1、证书编号：CRCC10215P11798R1M-4

产品名称：铁路货车不锈钢组合式集尘器

规格型号：不锈钢组合式（图号：QCP459A-00-00/QCP459-00-00）

认证标准和技术要求：TB/T2698-2009；

有效期：2016年10月10日起暂停该证书

## 专业小类:22.04.0658 铁道客车高磷闸瓦

## 申请人：沈阳铁路局吉林配件厂

生产厂：沈阳铁路局吉林配件厂  
制造地址：吉林省吉林市龙潭区天太经济开发区

1、证书编号：CRCC10213P11171ROM  
产品名称：铁道客车高磷闸瓦  
规格型号：铁道客车高磷闸瓦(图号：QYS.K-12-000)  
认证标准和技术要求：TB/T1661-1991；  
有效期：2016年10月12日起暂停该证书

## 专业小类:22.04.1009 动车组空调机组

### 申请人：广州中车轨道交通空调装备有限公司

生产厂：广州中车轨道交通空调装备有限公司  
制造地址：广州市海珠区工业大道南边路38号大院自编20号

1、证书编号：CRCC10215P12102ROM  
产品名称：动车组客室空调机组（单元式）  
规格型号：KL29HA（G01.00.00.00.00）；KL37HA（A144.00.00.00.00）；KLD29HB（G02.00.00.00.00）  
认证标准和技术要求：TJ/CL296-2014；  
有效期：2016年10月13日起暂停该证书

2、证书编号：CRCC10215P12102ROM-3  
产品名称：动车组司机室空调机组（分体式）  
规格型号：KLF4.9-B（J22.00.00.00.00）  
认证标准和技术要求：TJ/CL296-2014；  
有效期：2016年10月13日起暂停该证书

## 专业小类:22.04.1010 动车组空调控制装置

### 申请人：广州中车轨道交通空调装备有限公司

生产厂：广州中车轨道交通空调装备有限公司  
制造地址：广州市海珠区工业大道南边路38号大院自编20号

1、证书编号：CRCC10215P12102ROM-2  
产品名称：动车组空调控制装置  
规格型号：KZ-KL29HA（T35.00.00.00.00）；KZ-KL37HA（T36.00.00.00.00）；KZ-KLD29HB（T40.00.00.00.00）  
认证标准和技术要求：TJ/CL297-2014；  
有效期：2016年10月13日起暂停该证书

## 专业小类:22.04.1011 动车组空调废排装置

### 申请人：广州中车轨道交通空调装备有限公司

生产厂：广州中车轨道交通空调装备有限公司  
制造地址：广州市海珠区工业大道南边路38号大院自编20号

1、证书编号：CRCC10215P12102ROM-1  
产品名称：动车组空调废排装置  
规格型号：CJFP（V21.00.00.00.00）；EU-04（V22.00.00.00.00）；EU-05（V24.00.00.00.00）  
认证标准和技术要求：TJ/CL294-2014；  
有效期：2016年10月13日起暂停该证书

## 专业小类:22.04.1210 铁路无线通信系统漏泄同轴电缆

### 申请人：康普通讯技术（中国）有限公司

生产厂：康普通讯技术（中国）有限公司

制造地址：

场所1：江苏省苏州市吴中区苏州工业园区苏虹西路68号（除冲槽外的全部生产过程）

场所2：江苏省苏州市吴江松陵镇运东开发区三兴路688号（冲槽）

1、证书编号：CRCC10215P12100R0L

产品名称：无卤低烟阻燃漏泄同轴电缆 III型

规格型号：WDZ-SLYWY-50-32(97)(RCT6-CPUS-1A-RVD)；WDZ-SLYWY-50-42(96)(RCT7-CPUS-4A-RVD)

认证标准和技术要求：TB/T3201-2008；

有效期：2016年10月12日起暂停该证书

2、证书编号：CRCC10215P12100R0L-1

产品名称：无卤低烟阻燃漏泄同轴电缆 II型

规格型号：WDZ-SLYWY-50-32(RCT6-LTC-5A-RVD)；WDZ-SLYWY-50-42(RCT7-LTC-4A-RVD)

认证标准和技术要求：TB/T3201-2008；

有效期：2016年10月12日起暂停该证书

### **专业小类:22.04.1304 铁路用防水材料**

#### **申请人：衡水宏力工程橡胶有限公司**

生产厂：衡水宏力工程橡胶有限公司

制造地址：河北省衡水桃城区彭杜乡赵辛庄村

1、证书编号：CRCC10214P11783R0S

产品名称：铁路隧道用止水带

规格型号：

变形缝用背贴式橡胶止水带B-R-T：宽度≤500mm，厚度6~10mm，凸高30~50mm，模压；

变形缝用钢边止水带B-G：宽度≤400mm，厚度6~12mm，模压；

变形缝用中埋式橡胶止水带B-R-Z：宽度≤400mm，厚度10~20mm，半径10、15mm，模压；

施工缝用背贴式橡胶止水带S-R-T：宽度≤500mm，厚度6~10mm，凸高30~50mm，模压；

施工缝用钢边止水带S-G：宽度≤400mm，厚度6~12mm，模压；

施工缝用中埋式橡胶止水带S-R-Z：宽度≤300mm，厚度6~10mm，挤出

认证标准和技术要求：科技基[2008]21号-2；

有效期：2016年10月10日起暂停该证书

#### **申请人：江苏晟欣防排水材料有限公司**

生产厂：江苏晟欣防排水材料有限公司

制造地址：江苏省盐城市阜宁县阜城工业园A区9号

1、证书编号：CRCC10214P11774R0S

产品名称：铁路隧道用防水板

规格型号：EVA防水板，幅宽≤4m，厚度1.5、2.0、2.5、3.0mm

认证标准和技术要求：科技基[2008]21号-1；

有效期：2016年10月10日起暂停该证书

### **专业小类:22.04.1310 铁路碎石道砟**

#### **申请人：东港市顺安采石有限公司**

生产厂：东港市顺安采石有限公司

制造地址：辽宁省丹东市东港市马家店镇三道岗村二组

1、证书编号：CRCC10213P11129R0S

产品名称：铁路碎石道砟（一级）

规格型号：新建铁路一级道砟

认证标准和技术要求：TB/T2140-2008；

有效期：2016年10月11日起暂停该证书

## 申请人：中宁县平塘湖沟白土岗子石料厂

生产厂：中宁县平塘湖沟白土岗子石料厂

制造地址：宁夏回族自治区中卫市中宁县平塘湖沟东侧

1、证书编号：CRCC10214P11762R0M

产品名称：铁路碎石道砟（一级）

规格型号：

既有线一级道砟（二号矿区）；既有线一级道砟（一号矿区）；

新建铁路一级道砟（二号矿区）；新建铁路一级道砟（一号矿区）

认证标准和技术要求：TB/T2140-2008；

有效期：2016年10月12日起暂停该证书

## 申请人：嘉峪关市汇金矿业有限责任公司

生产厂：嘉峪关市汇金矿业有限责任公司

制造地址：甘肃省嘉峪关市大草滩水库西板岩矿

1、证书编号：CRCC10215P12108R0S

产品名称：铁路碎石道砟（一级）

规格型号：既有线一级道砟

认证标准和技术要求：TB/T2140-2008；

有效期：2016年10月12日起暂停该证书

## 04注销

### 专业小类:22.04.0306 机车车轴

## 申请人：株洲天力锻业有限责任公司

生产厂：株洲天力锻业有限责任公司

制造地址：

场所1：湖南省株洲市石峰区联诚路79号轨道智谷1号、2号标准厂房（机加工、调质热处理（淬火、回火））

场所2：湖南省株洲市石峰区田心（车轴锻造、正火）

1、证书编号：CRCC10214P11636R0M

产品名称：JZ45钢粗加工机车车轴（不含毛坯生产过程）

规格型号：SS1车轴半成品（图号：TXJ1-61-20-001）；SS3B/SS4G整体轮车轴半成品（图号：322301200010）；

SS3车轴半成品（图号：TXJ3-61-20-001）；SS4车轴半成品（图号：TXJ4-61-20-001）

认证标准和技术要求：TB/T1027-1991；

有效期：2016年10月09日起注销该证书（合并单元）

2、证书编号：CRCC10214P11636R0M-1

产品名称：JZ45钢毛坯机车车轴

规格型号：

SS1车轴毛坯（图号：TXJ1-61-20-001(M)）；SS3B/SS4G整体轮车轴毛坯（图号：322301200010(M)）；

SS3车轴毛坯（图号：TXJ3-61-20-001(M)）；SS4车轴毛坯（图号：TXJ4-61-20-001(M)）

认证标准和技术要求：TB/T1027-1991；

有效期：2016年10月09日起注销该证书（合并单元）

3、证书编号：CRCC10214P11636R0M-2

产品名称：JZ50钢粗加工机车车轴（不含毛坯生产过程）

规格型号：SS7C车轴半成品（图号：TYB.DJJZ3-11-20-001）

认证标准和技术要求：TB/T2072-1989；

有效期：2016年10月09日起注销该证书（合并单元）

4、证书编号：CRCC10214P11636R0M-3

产品名称：JZ50钢毛坯机车车轴

规格型号: SS7C车轴毛坯(图号: TYB. DJJZ3-11-20-001(M))  
认证标准和技术要求: TB/T2072-1989;  
有效期: 2016年10月09日起注销该证书(合并单元)

### **专业小类:22.04.0310 机车用主空气压缩机**

**申请人: 南昌铁路通达工贸有限责任公司**

生产厂: 南昌艾普空气技术有限责任公司  
制造地址: 江西省南昌市青山湖区顺外路658号(湖坊工业园C12栋)

1、证书编号: CRCC10213P11192R0M  
产品名称: 机车用螺杆式空压机  
规格型号: AR-30(图号:AR-00/01); AR-30AD(图号:AR-01/01-II); AR-30AD1(图号:AR-02/01);  
AR-30AD3(图号:AR-02/01-II); AR-30DA(图号:AR-01/01-III)

认证标准和技术要求: TB/T2710.2-2005;  
有效期: 2016年10月14日起注销该证书

### **专业小类:22.04.0333 机车用驱动齿轮箱**

**申请人: 湖南铁道职业技术学院天一实业有限公司**

生产厂: 湖南铁道职业技术学院天一实业有限公司  
制造地址: 湖南省株洲市天元区黄河北路

1、证书编号: CRCC10213P10922R0M  
产品名称: 焊接齿轮箱  
规格型号:  
HXN5型(上箱图号: TY011200000Q/下箱图号: TY011300000Q); SS3B型(左箱图号: TY010100000/右箱图号: TY010200000);  
SS4B型(图号: TY011100000); SS4改型(左箱图号: TY010900000/右箱图号: TY011000000);  
SS7型(图号:TY012000000); SS8/SS9型(图号: TY010300000)

认证标准和技术要求: GB/T1591-2008; GB/T700-2006;  
有效期: 2016年10月10日起注销该证书

### **专业小类:22.04.0335 机车用牵引变流器/整流柜水泵机组**

**申请人: 大连帝国屏蔽电泵有限公司**

生产厂: 大连帝国屏蔽电泵有限公司  
制造地址: 辽宁省大连市旅顺口区三涧堡工业科技园区

1、证书编号: CRCC10213P11020R0M  
产品名称: 牵引变流器/整流柜水泵机组  
规格型号:  
F20-017H4-0305RZ1-BV(图号: 外形图 JE-70042断面图JH-70067);  
F20-3111H4-0305R1-BV(图号: 外形图 JE-60915断面图JH-70067);  
F20-3115A4-0305R1-AV(图号: 外形图JE-62053 断面图JH-70390);  
F20-3115H4-0305S1-BV(图号: 外形图 JE-62015断面图JH-70166);  
F20-3115H4-0305S1-BV-21.7/6.4(图号: 外形图JE-70051断面图JH-70166);  
F20-3215A4-0305S1-AV(图号: 外形图JE-61505断面图JH-70390);  
F20-3215A4-0305S1-BV(图号: 外形图JE-61505断面图JH-70390);  
F40-3115H4-0305S1-BV-20/5.4(外形图号: JE-70053/断面图号: JH-70428);  
F40-3215A4-0305S1-AV(160)(外形图号: JE-70047/断面图号: JH-70390);  
F40-3215A4-0305S1-AV(图号: 外形图 JE-70039断面图JH-70390);  
F40-3215C4-0405S1-BV(外形图号: JE-70045/断面图号: JH-1250);  
F40-3215H4-0406S1-AV(图号: 外形图JE-70049断面图JH-70390);  
F41-217C4-0405S1-BV(图号: 外形图 JE-6993断面图JH-1250)

认证标准和技术要求: GB/T1032-2005; GB/T13006-1991; GB/T21563-2008; GB/T3216-2005; JB/T8097-1999; JB/T8098-1999;



有效期：2016年10月14日起注销该证书

### **专业小类:22.04.0411 内燃机车柴油机用高压油管**

**申请人：常州市崔桥内燃机配件有限公司**

生产厂：常州市崔桥内燃机配件有限公司  
制造地址：江苏省常州市武进区横林镇共庆村

1、证书编号：CRCC10213P10910R0S  
产品名称：内燃机车柴油机用高压油管  
规格型号：东风4B高压油管(图号：DLC8-81-12)；东风4D高压油管(图号：13C811300)；  
东风8高压油管(图号：QSC7-41-15B-000)；东风8高压油管(图号：QSC7-41-15C-000)

认证标准和技术要求：Q/CR325-2014；  
有效期：2016年10月10日起注销该证书

### **专业小类:22.04.0920 动车组抗侧滚扭杆**

**申请人：华洋（亚太）国际有限公司**

生产厂：Luhn&Pulvermacher-Dittmann&Neuhaus GmbH  
制造地址：Schlossstr. 5 - 7, D-58456 Witten, Germany

1、证书编号：CRCC10214P11789R0M  
产品名称：CRH3系列(包括3C\380B\380BL\380CL等)动车组 抗侧滚扭杆  
规格型号：  
CRC SAP-no. 292980, LP-DN ref. DN001301, Siemens ref. A6Z00000626587；  
CRC SAP-no. 293071, LP-DN ref. DN001302, Siemens ref. A6Z00000624173；  
CRC SAP-no. 293072, LP-DN ref. DN001299, Siemens ref. A6Z00000624173；  
CRC SAP-no. 293073, LP-DN ref. DN001300, Siemens ref. A6Z00000624173；  
CRC SAP-no. 373256, LP-DN ref. DN001512, Siemens ref. A6Z00000636586

认证标准和技术要求：TJ/CL278-2014；  
有效期：2016年10月10日起注销该证书

### **专业小类:22.04.1007 动车组牵引电机冷却风机**

**申请人：青岛宏达赛耐尔科技股份有限公司**

生产厂：青岛宏达赛耐尔科技股份有限公司  
制造地址：青岛高新技术产业开发区利源路8号

1、证书编号：CRCC10214P11273R0M  
产品名称：动车组牵引电机冷却风机  
规格型号：  
HST-FANMM1-01A（图号：HST3E050-000-000-000-000）；HST-FANMM2-01（图号：HST3E019-000-000-000-000）；  
HST-FANMM2-01A(图号：HST3E014-000-000-000-000)；HST-FANMM3-01（图号：HSTCK001-000-000-000-000）

认证标准和技术要求：TJ/CL323-2014；  
有效期：2016年10月10日起注销该证书

**申请人：青岛宏达赛耐尔科技股份有限公司**

生产厂：株式会社東洋機工製作所  
制造地址：  
场所1：日本長崎県島原市有明町大三東乙813番地（生产、设计、检验）  
场所2：山东省青岛市城阳区高新技术产业开发区创业中心318-63室（销售）

1、证书编号：CRCC10214P11385R0M  
产品名称：动车组牵引电机冷却风机  
规格型号：FL3315ASW-02A（图号：TA3B403）；NR6317ASW-02（图号：TA3A804）；NR6317ASW-09（图号：TA3C863）

认证标准和技术要求：TJ/CL323-2014；  
有效期：2016年10月10日起注销该证书

### 专业小类：22.04.1142 无线调车机车信号和监控系统设备

**申请人：深圳市中科数码技术有限公司**

生产厂：深圳市中科数码技术有限公司

制造地址：

场所1：深圳市龙华新区大浪街道华荣路148号澳华工业区厂房10栋第二层（采购部、安全生产部（除金属件装配外的生产/产品检验）、质管部）

场所2：桂林国家高新区铁山工业园蓝卉路1号（深圳市中科数码技术股份有限公司桂林分公司）（金属件装配）

1、证书编号：CRCC10214P11361R0M

产品名称：无线调车机车信号和监控系统设备硬件

规格型号：STP-zk

系统集成厂如下表：

产品名称	规格型号	生产厂名称	制造地址	有效期至
无线调车机车信号和监控系统设备软件和系统集成	STP-zk(系统版本V1.0.0)	深圳市中科数码技术有限公司	场所1：深圳市龙华新区大浪街道华荣路148号澳华工业区厂房10栋第二层（采购部、安全生产部（除金属件装配外的生产/产品检验）、质管部） 场所2：桂林国家高新区铁山工业园蓝卉路1号（深圳市中科数码技术股份有限公司桂林分公司）（金属件装配）	2018年03月09日

认证标准和技术要求：TJ/DW035-2014；

有效期：2016年10月11日起注销该证书（换发新证书）

### 专业小类：22.04.1304 铁路用防水材料

**申请人：山东水星博惠汽车部件股份有限公司**

生产厂：山东水星博惠汽车部件股份有限公司

制造地址：山东省德州市武城县工业园

1、证书编号：CRCC10213P10998R0M

产品名称：铁路隧道用止水带

规格型号：

变形缝用背贴式橡胶止水带：B-R-T（宽度≤500mm，厚度6~10mm，凸高30~50mm，凸肋中心中间距离：100~150mm，模压）；

变形缝用钢边止水带：B-G（宽度≤400mm，厚度6~12mm，钢带规格：DX51D+Z，厚≥0.8mm，镀锌层重量60g/m<sup>2</sup>，模压）；

变形缝用中埋式橡胶止水带：B-R-Z（宽度≤400mm，厚度10~20mm，半径10、15（mm），模压）；

施工缝用背贴式橡胶止水带：S-R-T（宽度≤500mm，厚度6~10mm，凸高30~50mm，凸肋中心中间距离：100~150mm，模压）；

施工缝用钢边止水带：S-G（宽度≤400mm，厚度6~12mm，钢带规格：DX51D+Z，厚≥0.8mm，镀锌层重量60g/m<sup>2</sup>，模压）；

施工缝用中埋式橡胶止水带：S-R-Z（宽度≤400mm，厚度6~15mm，挤出）；

施工缝用中埋式橡胶止水带：S-R-Z（宽度≤400mm，厚度6~15mm，模压）

认证标准和技术要求：科技基[2008]21号-2；

有效期：2016年10月10日起注销该证书

### 专业小类：22.04.1310 铁路碎石道砟

**申请人：龙岩市新罗区和顺矿业有限公司**

生产厂：龙岩市新罗区和顺矿业有限公司

制造地址：福建省龙岩市新罗区龙门镇赖坑村嘉股山山场

1、证书编号：CRCC10214P11645R0S

产品名称：铁路碎石道砟（一级）

规格型号：新建铁路一级道砟

认证标准和技术要求：TB/T2140-2008；

有效期：2016年10月12日起注销该证书

**申请人：湖北德邦矿业有限公司**

生产厂：湖北德邦矿业有限公司

制造地址：湖北省十堰市张湾区柏林镇陈家坡村

1、证书编号：CRCC10214P11765R0S

产品名称：铁路碎石道砟（一级）

规格型号：既有线一级道砟

认证标准和技术要求：TB/T2140-2008；

有效期：2016年10月12日起注销该证书